

ATENCIÓN:

- LAS MEDIDAS Y DIBUJOS DE ESTE MANUAL, SON DE REFERENCIA, PUDIENDO SUFRIR MODIFICACIONES.
- CONSULTE SIEMPRE EL SITIO PARA VERIFICAR ACTUALIZACIONES.
- OBSERVAR SIEMPRE MEDIDAS MAXIMAS DE CRISTALES PARA CADA MODELO. RECOMENDADAS
- ESTE MANUAL SUSTITUYE LAS VERSIONES ANTERIORES.

IMPORTANTE:

- HACER LA INSTALACION UTILIZANDO NIVEL Y PLOMADA, EVITANDO FUERA DE NIVEL Y DESALINEADOS QUE COMPROMETAN EL BUEN FUNCIONAMIENTO. (SI ES POSIBLE UTILIZAR INSTRUMENTOS D MEDICION PRECISOS)
- EL MONTAJE DEBE SER REALIZADO POR UN TECNICO, CAPACITADO EN LAS INTSALACIONES DE CRISTALES TEMPLADOS

INDICE

PRESENTACION

4

MEDIDAS P/ VIDRIOS 8MM

6

HERRAMIENTAS

8

DRITTO BOX

9

2 FIJO E 2 PUERTA

FICHA DE INSTALACIÓN

MAMPARA DRITTO

Por favor lea estas instrucciones cuidadosamente para familiarizarse con las herramientas, y materiales de instalación requeridos

PRESENTACION

ESTE MANUAL ESTA DESTINADO LOS
MODELOS: R8

R8

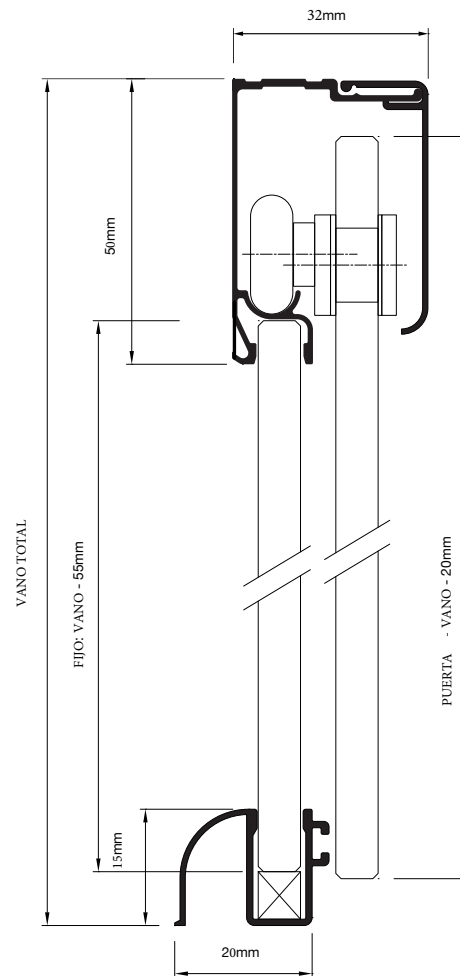

VIDROS DE 6MM

AGUJEROS PARA ROLDANAS

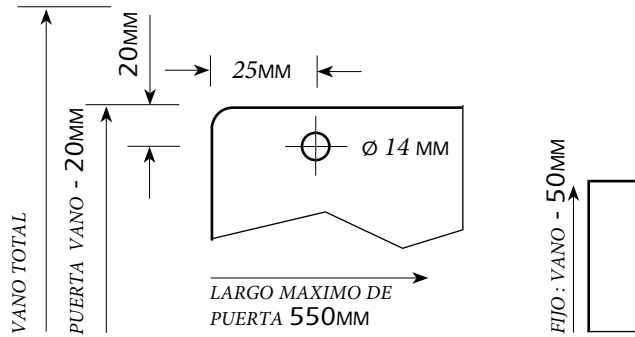

VIDROS DE 8MM

AGUJEROS PARA ROLDANAS

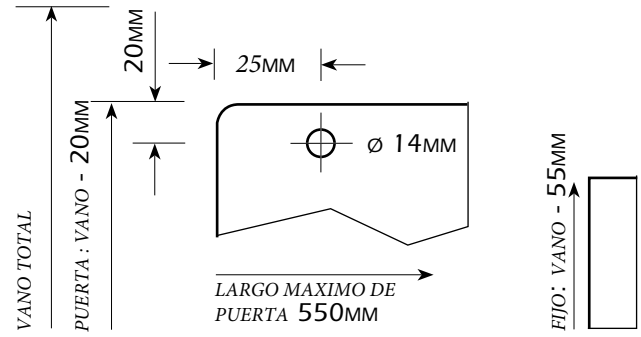

AGUJERO PARA TIRADOR

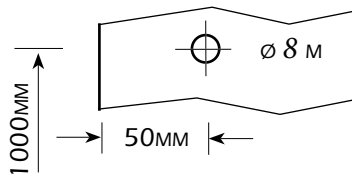

AGUJERO PARA TIRADOR

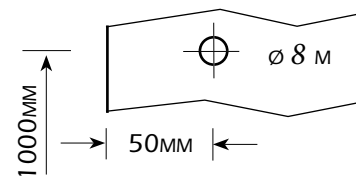

PERFIL BATEAGUA

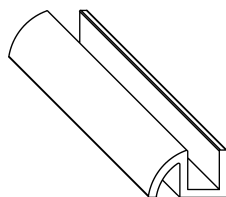

R8

KIT BOX DE CANTO

2 FIJOS Y 2 PUERTA



IMAGEN ILUSTRATIVA

CONTENIDO

ITEM	CANT.	DESCRIPCION	
A	01	PERFIL	
B	01	PERFIL CAPA	
C	01	PERFIL GUIA	
D	01	PERFIL ARREMATE	
E	02	PERFIL "U" 20x10	
F	01	PERFIL "H" DE SELLADO	
H	02	SOPORTE DE FIJACION	
I	02	CUÑA / TRABA DE SOPORTE	
J	01	UNION DE PERFIL	
K	02	TIRADOR	
M	02	GUIA NYLON	

CONTENIDO

ITEM	CANT.	DESCRIPCION	
O	01	UNION DE GUIA	
Q	04	RUEDA	
R	06	TORNILLO CABEZA PLANA Ø 3,9x32MM	
S	06	TARUGO 6MM	
T	04	CUÑA DE REGULACION	
U	04	TORNILLO CABEZA CHATA Ø 3,5x22MM	
V	04	TARUGO 5MM	

OBS: LOS ELEMENTOS DE FIJACION (N, O, P E Q)
SON PARA USO EN ALBAÑILERIA

MONTAJE

01 MONTAR PERFIL GUIA (C)

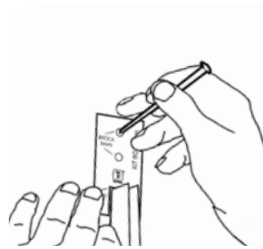
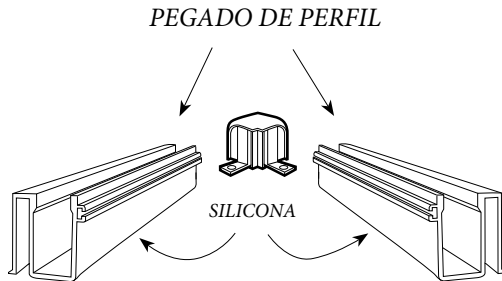

02 FIJAR PERFIL "U" 20x10MM (E)

AGUJERO PERFIL (4MM)
AGUJERO PARED (5MM)
TORNILLO (R) + TARUGO (S)

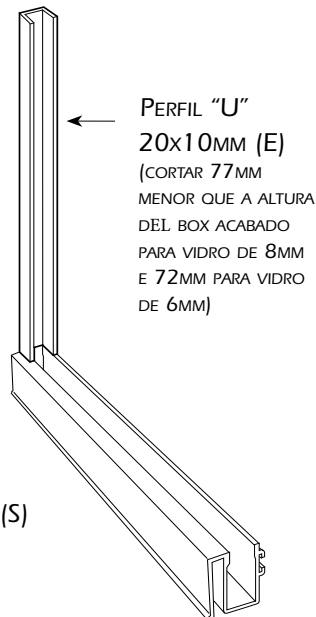

MONTAJE

02 FIJAR LOS SOPORTES DE (G) AGUJERO PARED (6MM) TORNILLO (P) + TARUGO (Q)

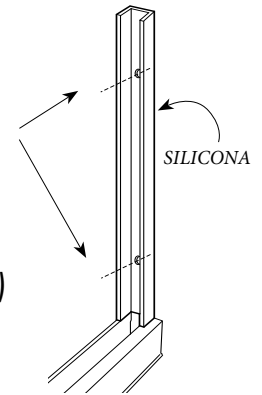

04 FIJAR LOS SOPORTES (H)

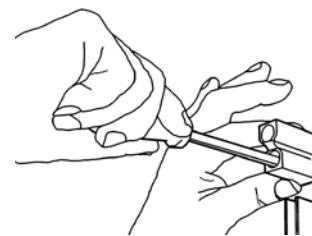

FURO PAREDE (6MM)
PARAFUSO (R) + BUCHA (S)

05 CORTAR EL PERFIL (A) 4MM MENOR QUE LO NECESARIO PARA ENCAJAR EN LOS REMATES (U) EN LOS EXTREMOS.

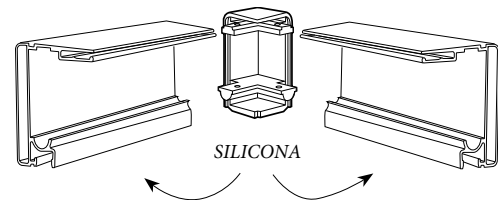

06 ENCAJAR EN EL CONJUNTO (A) LOS REMATES (U) LOS SOPORTES DE FIJACION (G)

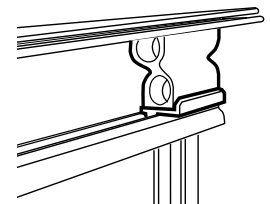

MONTAJE

- 07 TRABAR LOS VIDRIO FIJOS CON LAS CUÑAS. (T)



- 08 VERIFICAR EL NIVEL DEL CONJUNTO

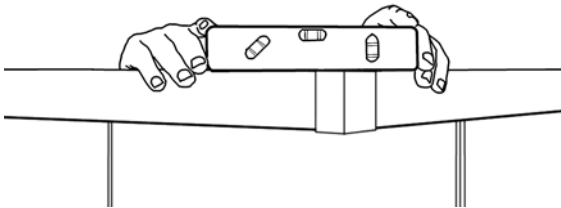

- 09 COLOCAR AS GUIAS DE NYLON (M) NOS PERFIS GUIA (C)

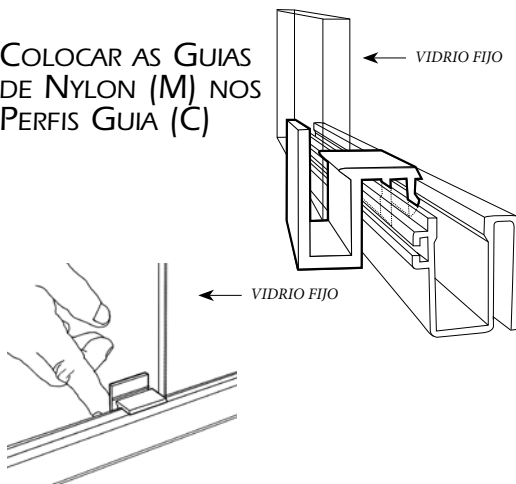

MONTAJE

- 10 MONTAR LAS RUEDAS (O) Y LOS TIRADORES (K) EN LAS PUERTAS

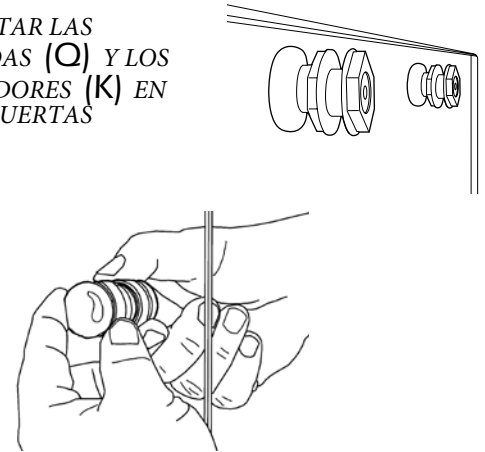

- 11 COLOCAR LAS PUERTAS EN LOS PERFILES Y SOBRE LAS GUIAS.

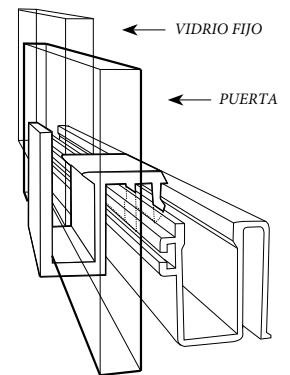

- 12 REGULAR LAS PUERTAS

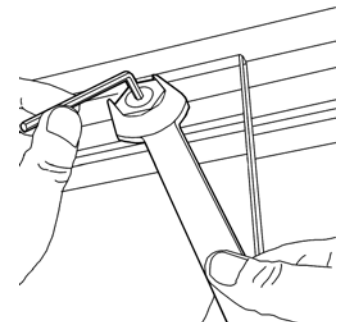

MATERIALES INCLUIDOS

COMPONENTES PRINCIPALES DE LA MAMPARA

1. Perfil compensador
2. Perfil inferior
3. Paño gemelo
4. Hoja movil
5. 2 Bisagras
6. Burlete

ELEMENTOS INCLUIDOS PARA EL ARMADO

- 3 tornillos de fijación de 8 x 1 ¼" . [1]
- 3 tarugos plásticos 6mm . [2]
- 3 tronillos de fijación de 8 x ½" . [3]
- 4 tornillos de fijación de de bisagra 8 x 1 ¼" fresado . [4]

HERRAMIENTAS NECESARIAS

- Plomada o nivel
- Maquina de agujerear
- Mecha broca de widia de 6mm
- Mecha broca de acero rápido de 3.5mm
- Sellador de silicona

DATOS DE INTERÉS

ACERCA DE LA LIMPIEZA

- NO utilice abrasivos.
- NO utilice ácidos.
- NO utilice elementos punzantes para limpieza.

Use solamente agua, jabón o productos específicos para la limpieza de vidrio.

CARACTERÍSTICAS DEL CRISTAL TEMPLADO

Es un cristal cuyas características ópticas son iguales a las de un cristal común, pero con una resistencia mecánica 4 ó 5 veces superior a éste.

Ante una rotura en caso de accidente debe fragmentar como pequeñas partículas.

INFORMACIÓN PARA EL CLIENTE

Esta mampara NO ES HERMÉTICA: puede tener filtraciones. Si la bañera o banquina tienen inclinación hacia afuera, el agua no escurrirá al interior de la ducha.

Garantía : Shower S.A. garantiza esta mampara por el termino de 2 años bajo las siguientes condiciones:

Shower S.A. garantiza a su criterio la reparación, reemplazo de piezas, o reemplazo de la mampara, después de una inspección si encuentra algún defecto de fabricación, siempre que su estado y uso haya sido el adecuado y de normal funcionamiento. Shower S.A. no se responsabiliza por los incidentes